

IMPORTANT

Lisez et suivez attentivement toutes ces instructions avant d'installer et d'utiliser ce produit. Conserver pour consultation future.

Portique Balancoire 2 Agres & 3 Agres

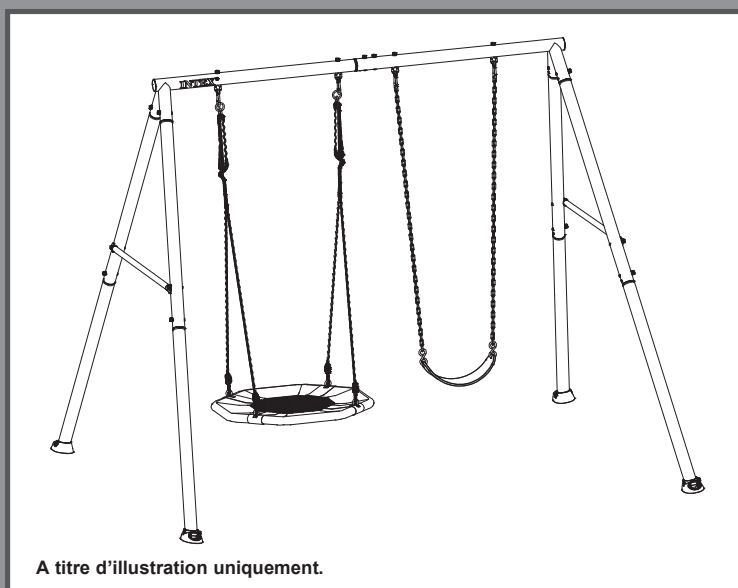

A titre d'illustration uniquement.

N'oubliez pas d'essayer les autres produits de la gamme Intex : piscines hors sol, accessoires de piscine, piscines gonflables, jouets d'intérieur gonflables, airbeds et bateaux. Ces produits sont disponibles chez les différents revendeurs ou sur notre site internet.

En raison d'une politique d'amélioration continue de ses produits, Intex se réserve le droit de modifier les spécifications et l'apparence, ce qui peut entraîner des mises à jour du manuel d'instruction sans préavis.



Adresses sur quefairedemesdechets.fr

INTEX®

©2024 Intex Marketing Ltd. - Intex Development Co. Ltd. - Intex Recreation Corp. All rights reserved/Tous droits réservés/Todos los derechos reservados/Alle Rechte vorbehalten. Printed in China/Imprimé en Chine/Impreso en China/Gedruckt in China.

®™ Trademarks used in some countries of the world under license from/®™ Marques utilisées dans certains pays sous licence de/Marcas registradas utilizadas en algunos países del mundo bajo licencia de/Warenzeichen verwendet in einigen Ländern der Welt in Lizenz von/Intex Marketing Ltd. to/à/a/an Intex Development Co. Ltd., Hong Kong & Intex Recreation Corp., P.O. Box 1440, Long Beach, CA 90801 • Distributed in the European Union by/Distribué dans l'Union Européenne par/Distribuido en la unión Europea por/Vertrieb in der Europäischen Union durch/Intex Trading B.V., Ettenseweg 46, 4706 PB Roosendaal – The Netherlands • Distributed in the UK by Unitex Service (UK) Limited, 21 Holborn Viaduct, London EC1A 2DY, UK.
www.intexcorp.com

TABLE DES MATIÈRES

Attention.....	3-4
Détail des pièces.....	5-8
Instructions de montage.....	9-20
Préparation de l'assemblage.....	9-10
Assemblage des poutres supérieures et des crochets rapides.....	11-14
Assemblage des pieds.....	15-16
Assemblage du kit de la balançoire soucoupe.....	17-18
Assemblage du kit de la balançoire soucoupe et de la balançoire à chaîne.....	19
Montage des ancrages.....	20
Entretien.....	21
Garantie limitée.....	22

CONSERVEZ CES INSTRUCTIONS

IMPORTANT

Le respect des informations et des avertissements suivants réduit le risque de blessures graves ou mortelles. Revoyez régulièrement ces règles de sécurité avec vos enfants.

LISEZ ATTENTIVEMENT ET SUIVEZ TOUTES LES INSTRUCTIONS

ATTENTION

- Avant d'assembler ce produit, trouvez un endroit au niveau du sol avec au moins 2 m (6 pieds) de dégagement de toute structure ou obstruction. Ce produit doit avoir un dégagement de 2 m (6 pieds) de tous les côtés.
- Ce produit est destiné à un usage familial et domestique en extérieur uniquement. Il n'est pas conçu pour être utilisé dans les crèches, les garderies, les commerces ou autres lieux publics.
- La surveillance continue et compétente des enfants par un adulte est requise à tout moment lorsqu'ils sont sur ou autour de ce produit. Ne laissez jamais les enfants sans surveillance.
- Ce produit est conçu pour être utilisé par des enfants âgés de 3 à 10 ans sous la surveillance d'un adulte. Les enfants de moins de 10 ans ont un risque plus élevé de se coincer et de se blesser.
- Pour 44125/44126 : Le nombre maximum d'utilisateurs pour lequel ce produit est conçu est de 3 enfants avec un poids maximum de 50 kg (110 lb) par enfant, ou un poids combiné ne dépassant pas 150 kg (330 lb).
- Pour 44133/44134 : Le nombre maximum d'utilisateurs pour lequel ce produit est conçu est de 4 enfants avec un poids maximum de 50 kg (110 lb) par enfant, ou un poids combiné ne dépassant pas 200 kg (440 lb).
- Ne dépassez pas la limite de poids prévue ou le nombre maximum d'utilisateurs pour ce produit.
- Uniquement pour un usage domestique. Le montage et le démontage de ce produit doivent être réalisés par un adulte.
- Ce produit doit être ancré avant d'être utilisé. Voir la section sur l'ancrage.
- Pour éviter toute blessure grave, ne laissez pas les enfants utiliser ce produit avant qu'il ne soit complètement assemblé et correctement ancré.
- N'installez pas l'équipement d'aire de jeux domestique sur du béton, de l'asphalte, de la terre battue, de l'herbe, de la moquette ou toute autre surface dure. Une chute sur une surface dure peut entraîner des blessures graves, voire mortelles, pour l'utilisateur de l'équipement.
- Avertissez les enfants de ne pas marcher à proximité, devant, derrière ou entre les pièces mobiles.
- Ne laissez pas les enfants tordre les chaînes ou les cordes de la balançoire ou les faire passer par la barre de support supérieure, car cela pourrait réduire la résistance de la chaîne ou de la corde.
- N'ajoutez jamais de longueur supplémentaire à la chaîne ou à la corde. Les chaînes ou cordes fournies sont de la longueur maximale prévue pour le ou les éléments oscillants.
- Ne laissez pas les enfants balancer des sièges vides.
- Apprenez et demandez aux enfants de s'asseoir au centre des balançoires avec tout leur poids sur les sièges.
- Aidez attentivement les enfants à utiliser ce produit jusqu'à ce qu'ils aient la force, les compétences et le niveau de confort adéquats pour une utilisation sûre sans assistance.
- Ne laissez pas les enfants utiliser ce produit d'une manière autre que celle prévue.
- Avertissez les enfants de ne pas descendre des balançoires ou des manèges lorsqu'ils sont en mouvement.
- Veillez à ce que les enfants soient habillés de manière appropriée. Le port de chaussures et de vêtements amples, tels que des écharpes et des ponchos, est potentiellement dangereux lors de l'utilisation de ce produit.
- Le produit peut devenir glissant lorsqu'il est mouillé ou par mauvais temps, comme la pluie, la neige, la grêle, etc. Ne laissez pas les enfants utiliser ce produit dans de telles conditions.
- Vérifiez que la balançoire suspendue et les chaînes sont fixées aux deux extrémités et ne peuvent pas s'enrouler sur elles-mêmes.
- Ne laissez pas les enfants attacher à ce produit des éléments qui ne sont pas spécifiquement conçus pour être utilisés avec l'équipement, tels que, mais sans s'y limiter, des cordes à sauter, des cordes à linge, des laisses pour animaux de compagnie, des câbles et des chaînes, car ils peuvent entraîner un risque d'étranglement.
- Prévenez les enfants qu'ils doivent retirer leur casque de vélo ou autre casque de sport avant d'utiliser ce produit.
- Ne laissez pas les enfants se balancer trop haut ou en biais.
- Ne laissez pas les enfants se suspendre ou grimper à partir des éléments structurels de ce produit.
- Ne modifiez pas ce produit et/ou n'utilisez pas d'accessoires non fournis par le fabricant.
- Vérifiez régulièrement l'étiquette de mise en garde pour vous assurer de sa lisibilité.

LE NON-RESPECT DE CES AVERTISSEMENTS PEUT ENTRAÎNER DES DOMMAGES MATÉRIELS, DES BLESSURES GRAVES OU LA MORT.

CONSERVEZ CES INSTRUCTIONS

X2. SECTION 4 DU MANUEL DE SÉCURITÉ DES AIRES DE JEUX EXTÉRIEURES DOMESTIQUES DE LA COMMISSION DE SÉCURITÉ DES PRODUITS DE CONSOMMATION⁷

X2.1 Choisir un revêtement de protection - L'une des mesures les plus importantes que vous pouvez prendre pour réduire la probabilité de blessures graves à la tête est d'installer un revêtement de protection absorbant les chocs sous et autour de votre équipement de jeu. Le revêtement de protection doit être appliqué à une profondeur adaptée à la hauteur de l'équipement, conformément à la spécification ASTM F1292. Il existe différents types de revêtements parmi lesquels choisir; quel que soit le produit que vous sélectionnez, suivez ces directives :

X2.1.1 *Matériaux de remplissage en vrac :*

X2.1.1.1 Maintenir une profondeur minimale de 9 po. (229 mm) de matériaux de remplissage en vrac tels que du paillis / des copeaux de bois, de la fibre de bois artificielle (EWF) ou du paillis de caoutchouc décheté / recyclé pour les équipements d'une hauteur maximale de 96 po. (2438 mm) de hauteur ; et 9 po. (229 mm) de sable ou de gravillons pour les équipements d'une hauteur maximale de 60 po. (1524 mm) de haut.

REMARQUE : Un niveau de remplissage initial de 12 po. (305 mm) se comprimera à environ 9 po. (229 mm) d'épaisseur de revêtement. Le revêtement se comprimera, se déplacera et se tassera également, et devra être rempli périodiquement pour maintenir une profondeur d'au moins 9 po (229 mm) de profondeur.

X2.1.2 Utiliser un minimum de 6 po. (152 mm) de revêtement protecteur pour les équipements de jeu de moins de 48 po. (1219 mm) de hauteur. S'il est bien entretenu, ce revêtement devrait être suffisant. (À des profondeurs inférieures à 6 po. (152 mm), le matériau de protection est trop facilement déplacé ou compacté).

REMARQUE : N'installez pas d'équipement de terrain de jeu domestique sur du béton, de l'asphalte ou toute autre surface dure. Une chute sur une surface dure peut entraîner des blessures graves pour l'utilisateur de l'équipement. L'herbe et la terre ne sont pas considérées comme des revêtements protecteurs car l'usure et les facteurs environnementaux peuvent réduire leur efficacité d'absorption des chocs. La moquette et les tapis minces ne sont généralement pas des revêtements de protection adéquats. L'équipement au niveau du sol - tel qu'un bac à sable, un mur d'activités, une maison de jeu ou tout autre équipement qui n'a pas de surface de jeu surélevée - n'a pas besoin de surface de protection.

⁷ Ces informations ont été extraites des publications du CPSC « Playground Surfacing—Technical Information Guide » et « Handbook for Public Playground Safety ». Des copies de ces rapports peuvent être obtenues en envoyant une carte postale à : Bureau des affaires publiques, États-Unis Consumer Product Safety Commission, Washington, DC, 20207 ou en appelant la ligne d'assistance gratuite : 1-800-638-2772.

X2.1.3 Utilisez un système de confinement, par exemple en creusant le périmètre et/ou en le bordant d'une bordure paysagère. N'oubliez pas de tenir compte de l'évacuation de l'eau.

X2.1.3.1 Vérifier et entretenir la profondeur du matériau de revêtement en vrac. Pour maintenir la bonne quantité de matériaux de remplissage en vrac, marquez le niveau correct sur les poteaux de support de l'équipement de jeu. Ainsi, vous pourrez facilement voir quand il faut réapprovisionner et/ou redistribuer le revêtement.

X2.1.3.2 **Ne pas** installer de revêtement en vrac sur des surfaces dures telles que le béton ou l'asphalte.

X2.1.4 *Surfaces coulées sur place ou carreaux de caoutchouc préfabriqués* - Vous pourriez être intéressé par l'utilisation d'un revêtement autre que les matériaux de remplissage en vrac, comme les carreaux de caoutchouc ou les surfaces coulées en place.

X2.1.4.1 Les installations de ces surfaces nécessitent généralement un professionnel et ne sont pas des projets « à faire soi-même ».

X2.1.4.2 Examiner les spécifications des surfaces avant d'acheter ce type de revêtement. Demandez à l'installateur / fabricant un rapport montrant que le produit a été testé selon la norme de sécurité suivante : Spécification standard ASTM F1292 pour l'atténuation de l'impact des matériaux de revêtement dans la zone d'utilisation des équipements de terrain de jeu. Ce rapport doit indiquer la hauteur spécifique pour laquelle la surface est censée protéger contre les blessures graves à la tête. Cette hauteur doit être égale ou supérieure à la hauteur de chute - distance verticale entre une surface de jeu désignée (surface élevée pour se tenir debout, s'asseoir ou grimper) et le revêtement de protection situé en dessous - de votre équipement de jeu.

X2.1.4.3 Vérifier fréquemment l'usure du revêtement de protection.

X2.1.5 Placement - Il est essentiel de placer et d'entretenir correctement le revêtement de protection. Assurez-vous de :

X2.1.5.1 Étendre la surface de protection à au moins 72 po. (1829 mm) de l'équipement dans toutes les directions.

X2.1.5.2 Pour les balançoires aller-retour, étendre le revêtement de protection devant et derrière la balançoire à une distance égale à deux fois la hauteur de la barre supérieure à laquelle la balançoire est suspendue.

X2.1.5.3 Pour les balançoires à pneu, étendre le revêtement sur un cercle dont le rayon est égal à la hauteur de la chaîne ou de la corde de suspension, plus 6 pieds dans toutes les directions.

CONSERVEZ CES INSTRUCTIONS

DÉTAIL DES PIÈCES

Français

372
A

Avant d'installer votre produit, prenez quelques instants pour vérifier son contenu et vous familiariser avec chaque pièces détachées.

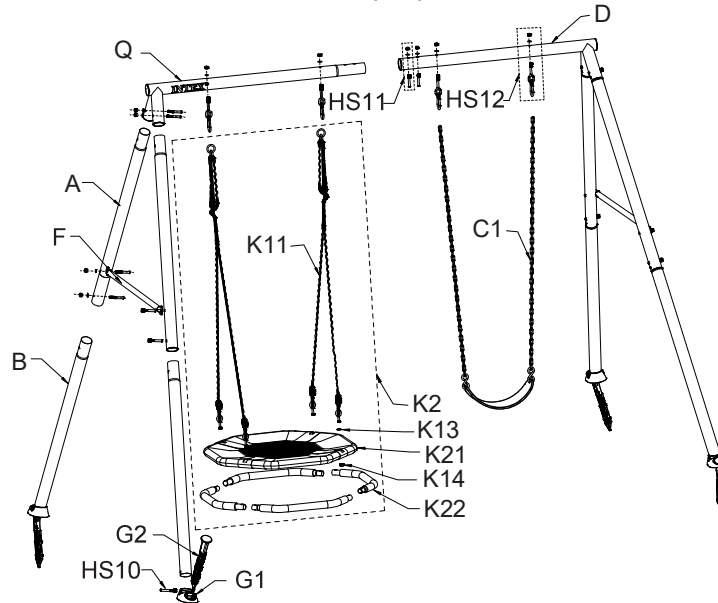

REMARQUE : Ce croquis est une simple représentation du produit. Il n'est pas à l'échelle réelle.

N°	DÉSIGNATION	QUANTITÉ	Modèle 44125	Modèle 44126
			RÉFÉRENCE PIÈCE DÉTACHÉE	
A	Pied partie supérieure	4	13380A	13380G
B	Pied partie inférieure	4	13381B	13381G
Q	Extrémité de la poutre de la soucoupe	1	13368A	13368G
D	Poutre de balançoire	1	13376A	13376G
F	Barre transversale	2	13382A	13382G
G1	Base de pied d'ancrage	4	13303B	13303G
G2	Tige d'ancrage	4	13302B	13302G
HS10	Jeu de boulons longs (H1+H4+H16)	4	13481	13481
HS11	Jeu de boulons courts (H4+H15+H16)	14	13482	13482
HS12	Crochet rapide avec jeu de boulons (H4+H16+H17)	4	13483	13483
C1	Balançoire à chaîne	1	13386	13386
K2	Kit de balançoire soucoupe	1	13370	13370
K11	Câble en chaîne	2	13364	13364
K13	Rondelle plate Ø8	4	12905	12905
K14	Écrou	4	13365	13365
K21	Revêtement de la balançoire soucoupe	1	13371	13371
K22	Barre de raccord de la soucoupe	4	13372	13372

Identification du matériel de montage

La référence est imprimée sur la boîte du matériel de montage. Lors de l'assemblage, il vous suffit de vérifier la référence de la pièce comme indiqué à chaque étape. Cela facilite la recherche du bon matériel de montage.

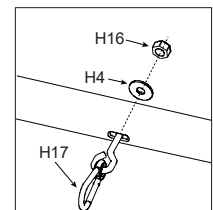

CONSERVEZ CES INSTRUCTIONS

DÉTAIL DES PIÈCES (suite)

Français

**372
A**

Avant d'installer votre produit, prenez quelques instants pour vérifier son contenu et vous familiariser avec chaque pièces détachées.

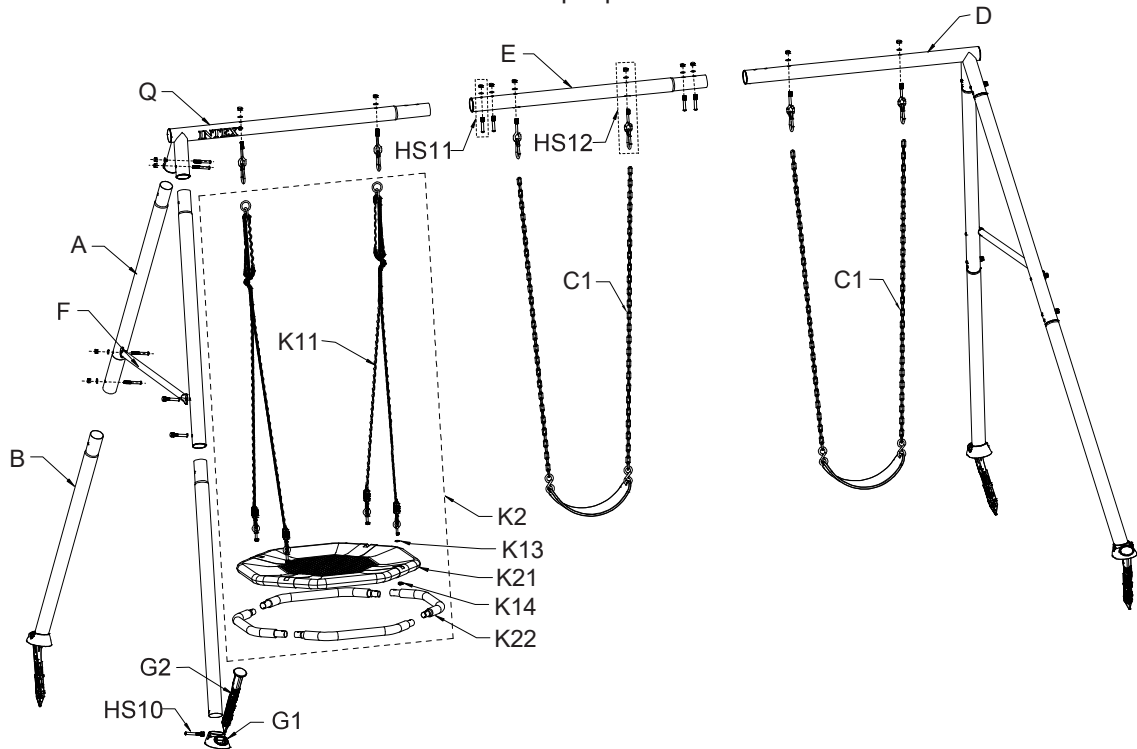

REMARQUE : Ce croquis est une simple représentation du produit. Il n'est pas à l'échelle réelle.

N°	DÉSIGNATION	QUANTITÉ	Modèle 44133	Modèle 44134
			RÉFÉRENCE PIÈCE DÉTACHÉE	
A	Pied partie supérieure	4	13380A	13380G
B	Pied partie inférieure	4	13381B	13381G
Q	Extrémité de la poutre de la soucoupe	1	13368A	13368G
D	Poutre de balançoire	1	13376A	13376G
E	Poutre de la balançoire centrale	1	13378A	13378G
F	Barre transversale	2	13382A	13382G
G1	Base de pied d'ancrage	4	13303B	13303G
G2	Tige d'ancrage	4	13302B	13302G
HS10	Jeu de boulons longs (H1+H4+H16)	4	13481	13481
HS11	Jeu de boulons courts (H4+H15+H16)	16	13482	13482
HS12	Crochet rapide avec jeu de boulons (H4+H16+H17)	6	13483	13483
C1	Balançoire à chaîne	2	13386	13386
K2	Kit de balançoire soucoupe	1	13370	13370
K11	Câble en chaîne	2	13364	13364
K13	Rondelle plate Ø8	4	12905	12905
K14	Écrou	4	13365	13365
K21	Revêtement de la balançoire soucoupe	1	13371	13371
K22	Barre de raccord de la soucoupe	4	13372	13372

CONSERVEZ CES INSTRUCTIONS

DÉTAIL DES PIÈCES (suite)

Français

372
A

Avant d'installer votre produit, prenez quelques instants pour vérifier son contenu et vous familiariser avec chaque pièces détachées.

Composants matériels (cadre A)

Vérifiez que toutes les pièces et sous-ensembles sont pris en compte et organisez soigneusement les pièces selon les dessins ci-dessous.

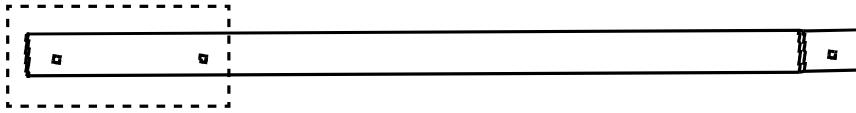

[A] Pied partie supérieure

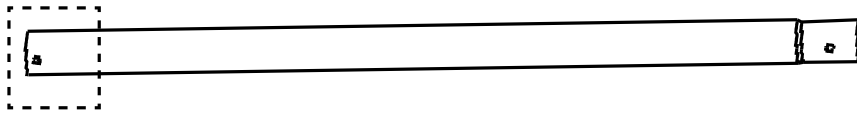

[B] Pied partie inférieure



[G1] Base de pied d'ancrage

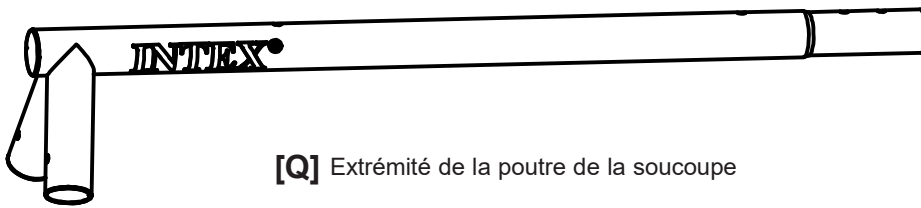

[Q] Extrémité de la poutre de la soucoupe

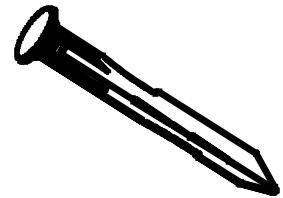

[G2] Tige d'ancrage

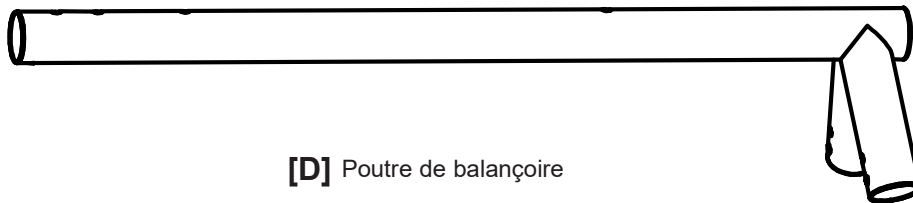

[D] Poutre de balançoire



[E] Poutre de la balançoire centrale

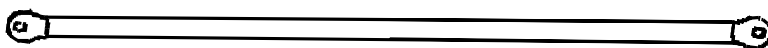

[F] Barre transversale

CONSERVEZ CES INSTRUCTIONS

DÉTAIL DES PIÈCES (suite)

Français

372
A

Avant d'installer votre produit, prenez quelques instants pour vérifier son contenu et vous familiariser avec chaque pièces détachées.

Composants matériels

Vérifiez que toutes les pièces et sous-ensembles sont pris en compte et organisez soigneusement les pièces selon les dessins ci-dessous.

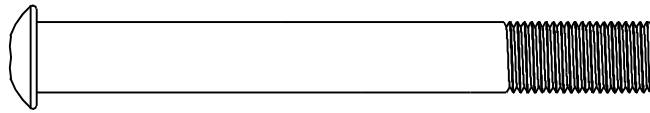

[H1] Boulon long M10 x 80 mm

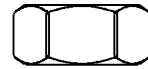

[H16] Écrou M10 x 9 mm

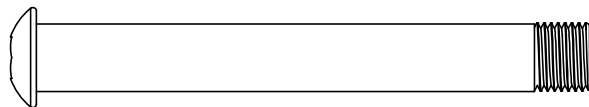

[H15] Boulon court M10 x 70 mm



[H4] Rondelle plate Ø10 mm



[K13] Rondelle plate Ø8 mm



[K14] Écrou



[H17] Crochet rapide avec boulon

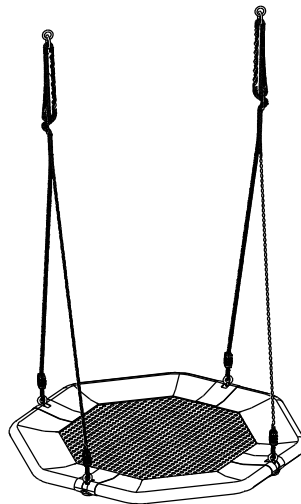

[K2] Kit de balançoire soucoupe



[C1] Balançoire à chaîne

CONSERVEZ CES INSTRUCTIONS

INSTRUCTIONS DE MONTAGE

Exigences et préparation du site

- Placez le produit sur un sol plat, avec un espace d'au moins 2 m de toute structure ou obstruction telle qu'une clôture, un garage, une maison, des branches surplombantes, des cordes à linge, un lampadaire ou des fils électriques.
- Créer un site exempt d'obstacles qui pourraient causer des blessures – telles que des souches d'arbres et / ou des racines, des briques, des roches, têtes d'arrosage et béton.
- Les balançoires doivent être plus éloignées des structures à l'avant et à l'arrière – une distance égale à deux fois la hauteur de la barre supérieure à partir de laquelle la balançoire est suspendue.

PRÉPARATION DE L'ASSEMBLAGE

Sélection de l'emplacement final de la balançoire

- La zone où la balançoire doit être installée doit être absolument plate et plane. Ne placez pas le produit sur une pente ou une surface inclinée.
- En plus de l'espace libre horizontal minimum de 2 m (6') tout autour de l'ensemble, votre site doit avoir un minimum de 4 m (13') de dégagement vertical au sol. Cette exigence de hauteur nécessite un dégagement vertical de 2 m (6') au-dessus du sommet de la balançoire.

Informations générales :

Pour 44125/44126

- Le nombre maximum d'utilisateurs pour lequel ce produit est conçu est de 3 enfants avec un poids maximum de 50 kg (110 lb) par enfant, ou un poids combiné ne dépassant pas 150 kg (330 lb).
- Dimension au sol : 2,54 m (8'4") X 2,35 m (7'8,5"); Aire de jeu sécurisée : 6,55 m (21'6") X 8,2 m (26'11"). Hauteur de jeu sécurisé : 4 m (13'1,5"); Hauteur maximale : 2 m (6'7"); Hauteur de chute maximale : 1,92 m (6'3,5").

44125/44126 :

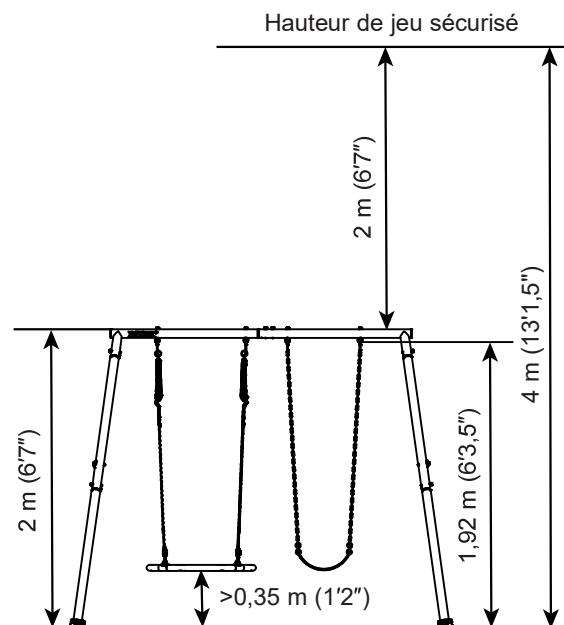
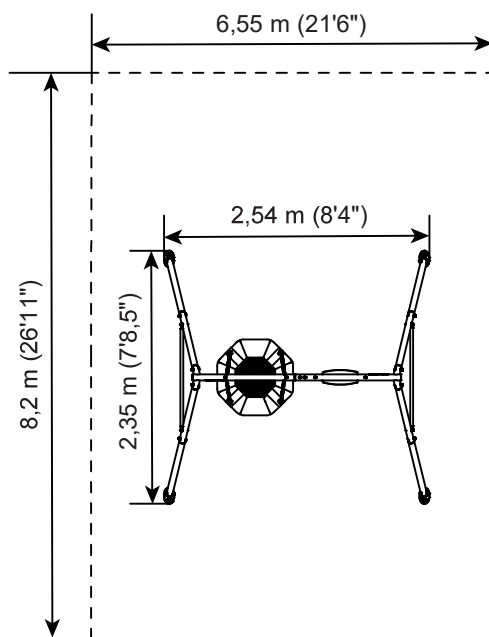

CONSERVEZ CES INSTRUCTIONS

INSTRUCTIONS DE MONTAGE (suite)

Pour 44133/44134

- Le nombre maximum d'utilisateurs pour lequel ce produit est conçu est de 4 enfants avec un poids maximum de 50 kg (110 lb) par enfant, ou un poids combiné ne dépassant pas 200 kg (440 lb).
- Dimension au sol : 3,43 m (11'3") X 2,35 m (7'8,5"); Aire de jeu sécurisée : 7,44 m (24'5") X 8,2 m (26'11"). Hauteur de jeu sécurisée : 4 m (13'1,5"); Hauteur maximale : 2 m (6'7"); Hauteur de chute maximale : 1,92 m (6'3,5").

44133/44134 :

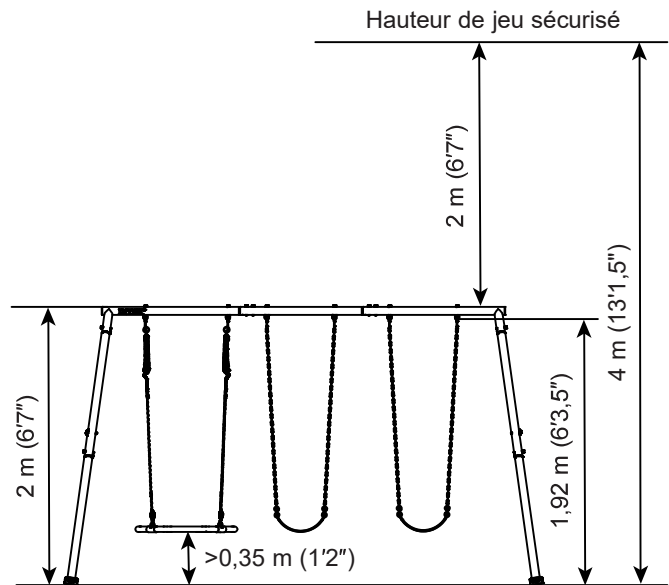
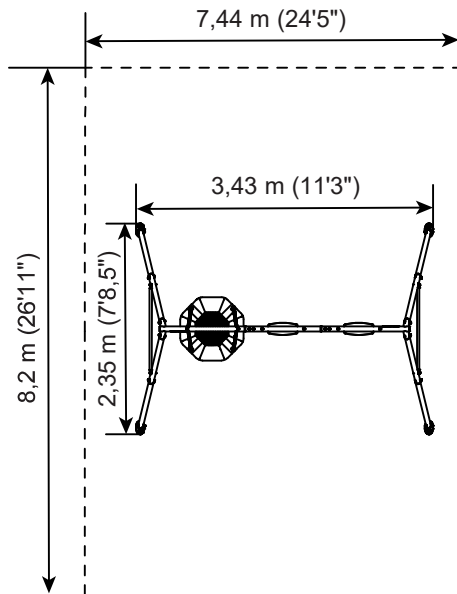

Préparation de la balançoire pour le montage

- Transportez le carton jusqu'au site final.
- Deux adultes minimum sont nécessaires pour assembler la balançoire.

Remarque : Suivez les instructions étape par étape pour réaliser un assemblage correct. Dans le cas contraire, l'assemblage peut être incorrect.

Outils requis pour l'installation :

Deux (2) clés et deux (2) clés hexagonales (outils inclus). Marteau, mètre à ruban et outil de nivellement (outils non inclus).

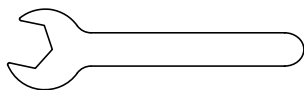

Clé x1
(Inclus)
Assemblage K14 écrou

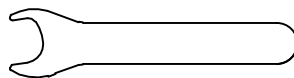

Clé x1
(Inclus)
Assemblage H16 écrou

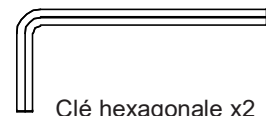

Clé hexagonale x2
(Inclus)

CONSERVEZ CES INSTRUCTIONS

INSTRUCTIONS DE MONTAGE (suite)

ASSEMBLAGE DES POUTRES SUPÉRIEURES

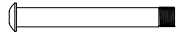
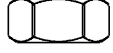
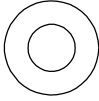
H15 (x2) 	H16 (x2) 
H4 (x2) 	

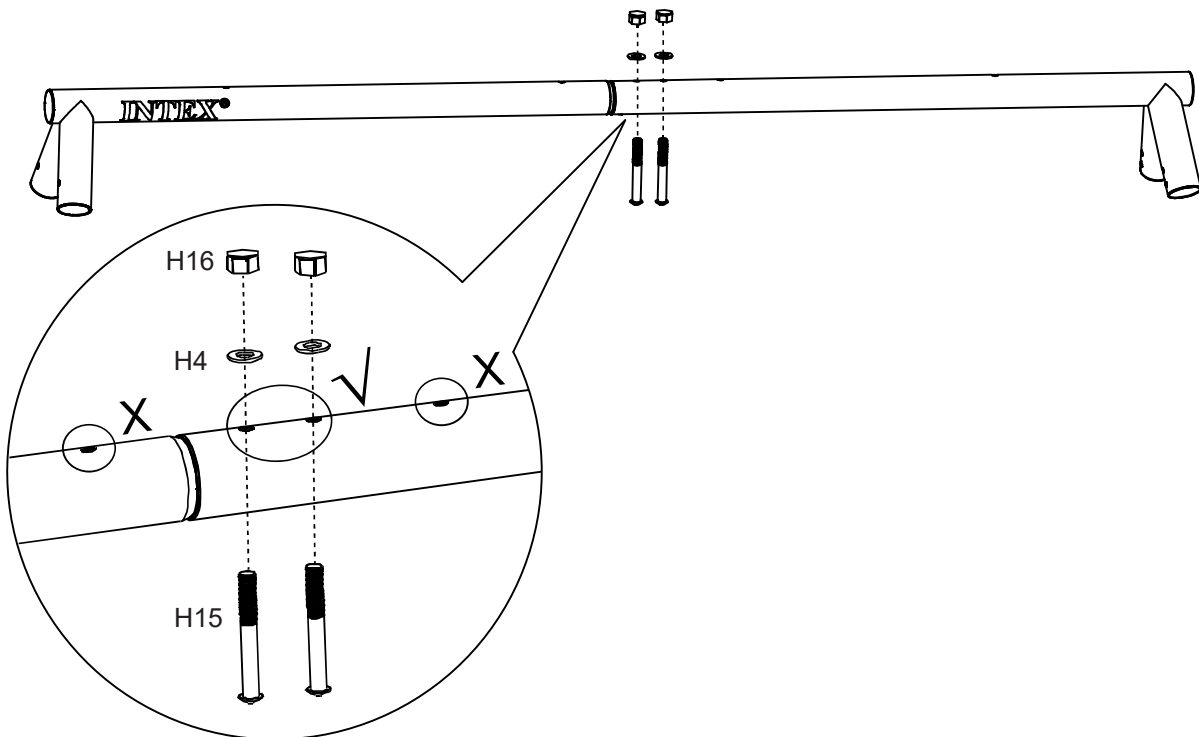
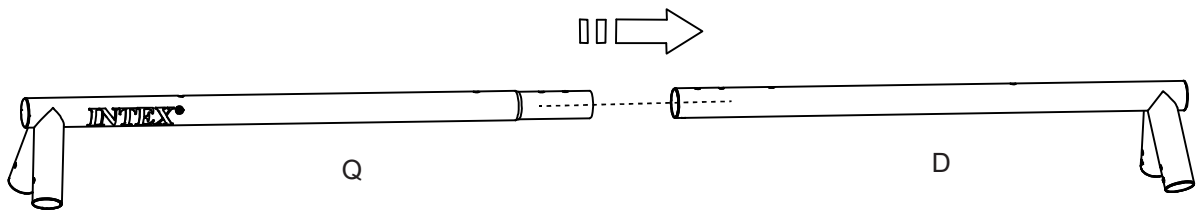

Pour 44125/44126



CONSERVEZ CES INSTRUCTIONS

INSTRUCTIONS DE MONTAGE (suite)

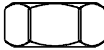
ASSEMBLAGE DES POUTRES SUPÉRIEURES

H15 (x4) 	H16 (x4) 
H4 (x4) 	

Pour 44133/44134

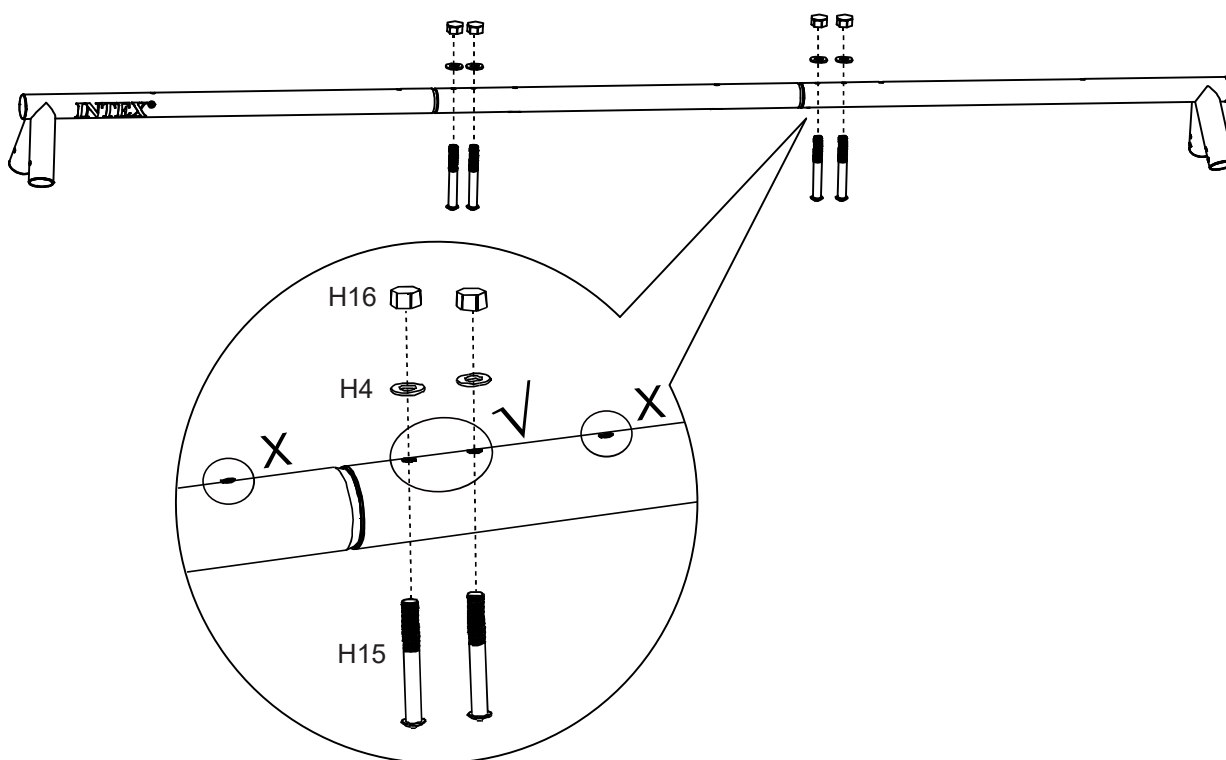
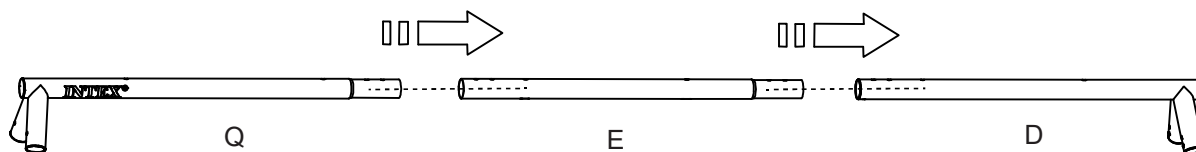

CONSERVEZ CES INSTRUCTIONS



INSTRUCTIONS DE MONTAGE (suite)

Français

372
A

ASSEMBLAGE DES CROCHETS RAPIDES

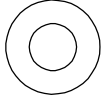
Pour 44125/44126

H16 (x4) 	H4 (x4) 
H17 (x4) 	

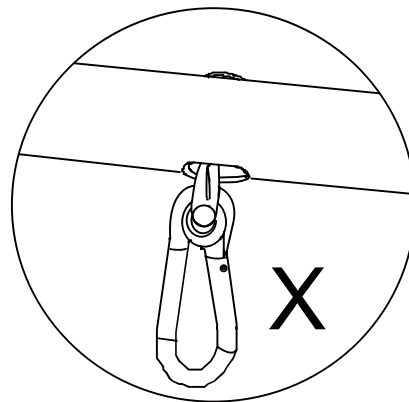
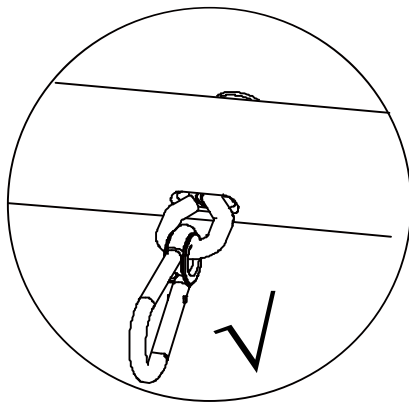
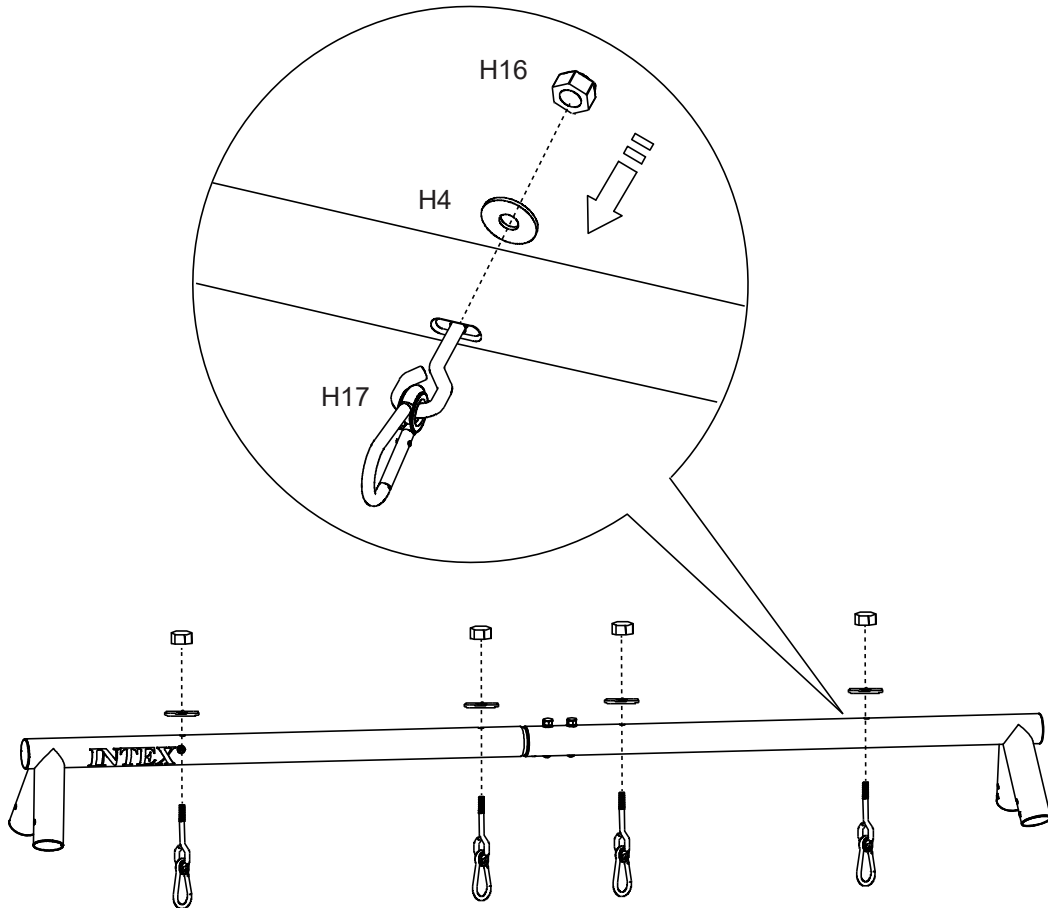



CONSERVEZ CES INSTRUCTIONS

INSTRUCTIONS DE MONTAGE (suite)

Français

372
A

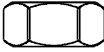
ASSEMBLAGE DES CROCHETS RAPIDES

H16 (x6) 	H4 (x6) 
H17 (x6) 	

Pour 44133/44134

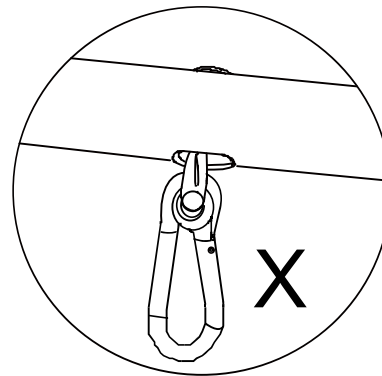
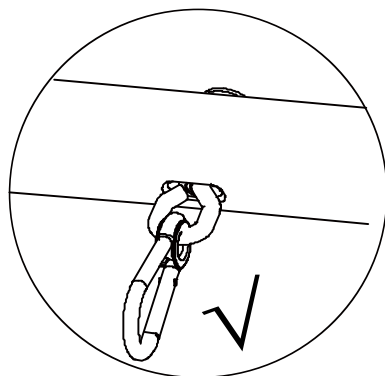
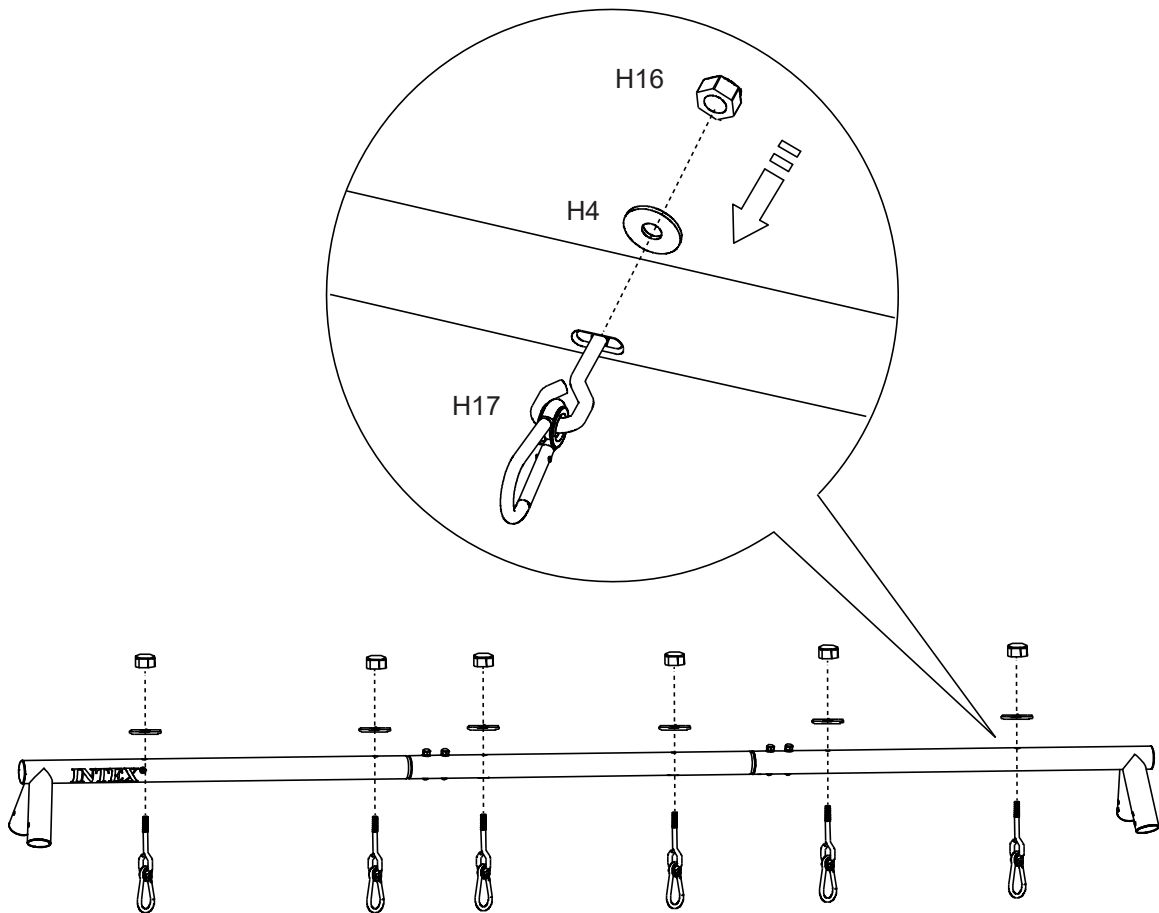



CONSERVEZ CES INSTRUCTIONS

INSTRUCTIONS DE MONTAGE (suite)

Français

372
A

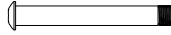
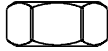
ASSEMBLAGE DU CADRE A - Pieds partie supérieure (A)

H15 (x8) 	H16 (x8) 
H4 (x8) 	

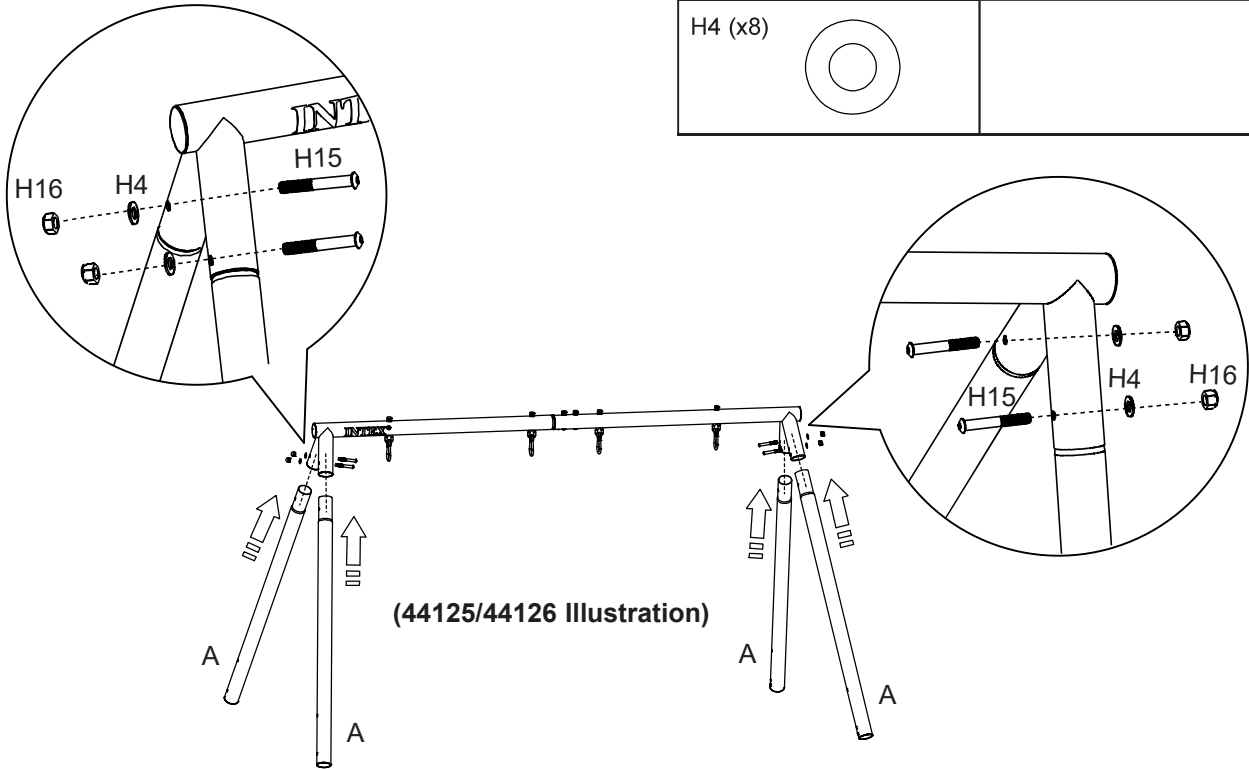

ASSEMBLAGE DU CADRE A - Barres transversales (F)

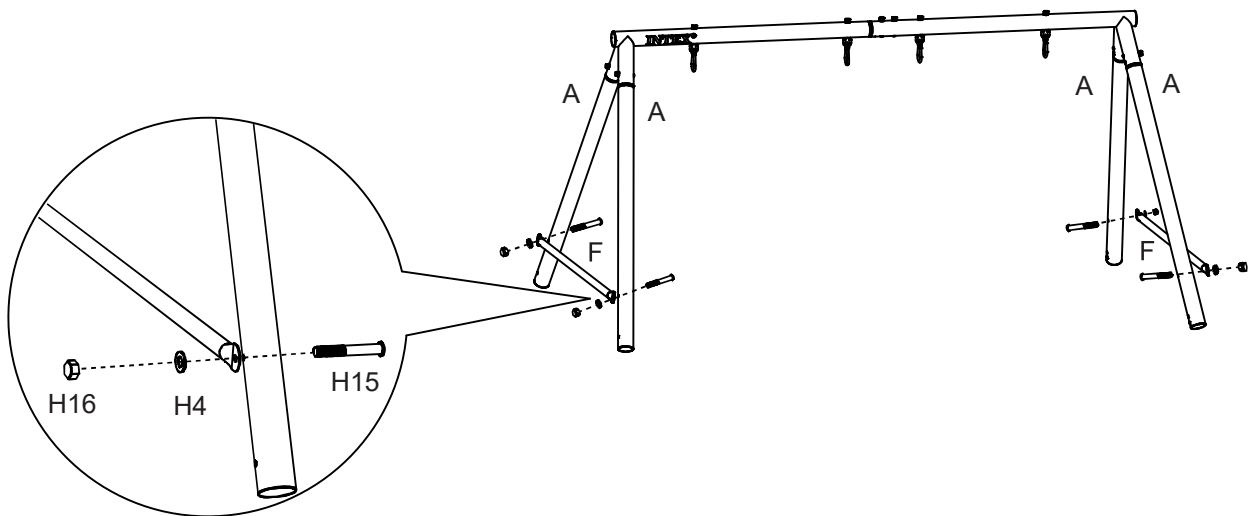



CONSERVEZ CES INSTRUCTIONS

INSTRUCTIONS DE MONTAGE (suite)

Français

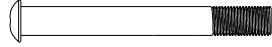

372
A

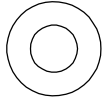
ASSEMBLAGE DU CADRE A - Bases de pied d'ancrage (G1)

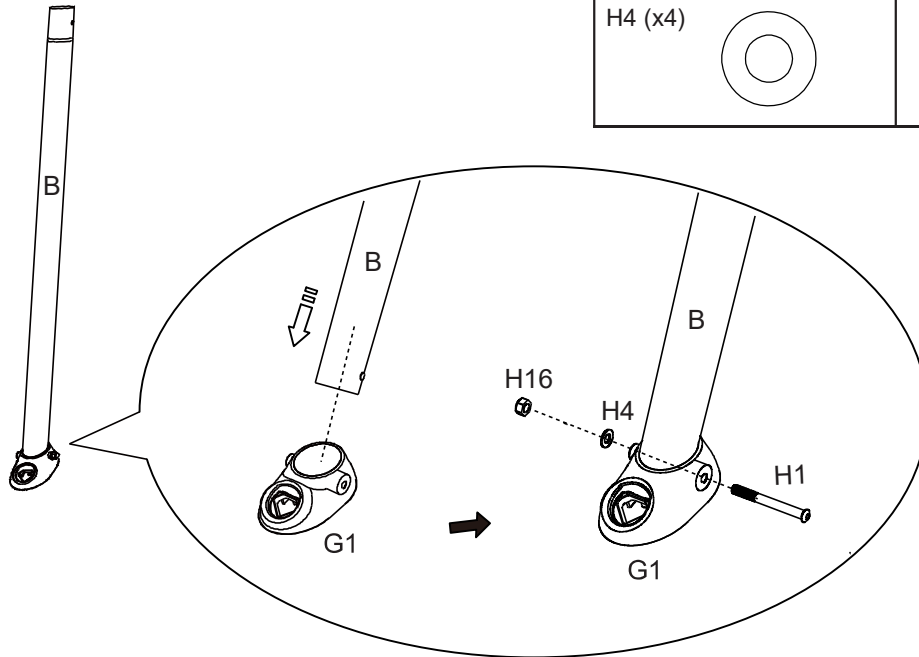
H1 (x4) 	H16 (x4) 
H4 (x4) 	

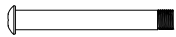

ASSEMBLAGE DU CADRE A - Pieds partie inférieure (B)

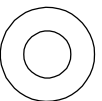
H15 (x4) 	H16 (x4) 
H4 (x4) 	

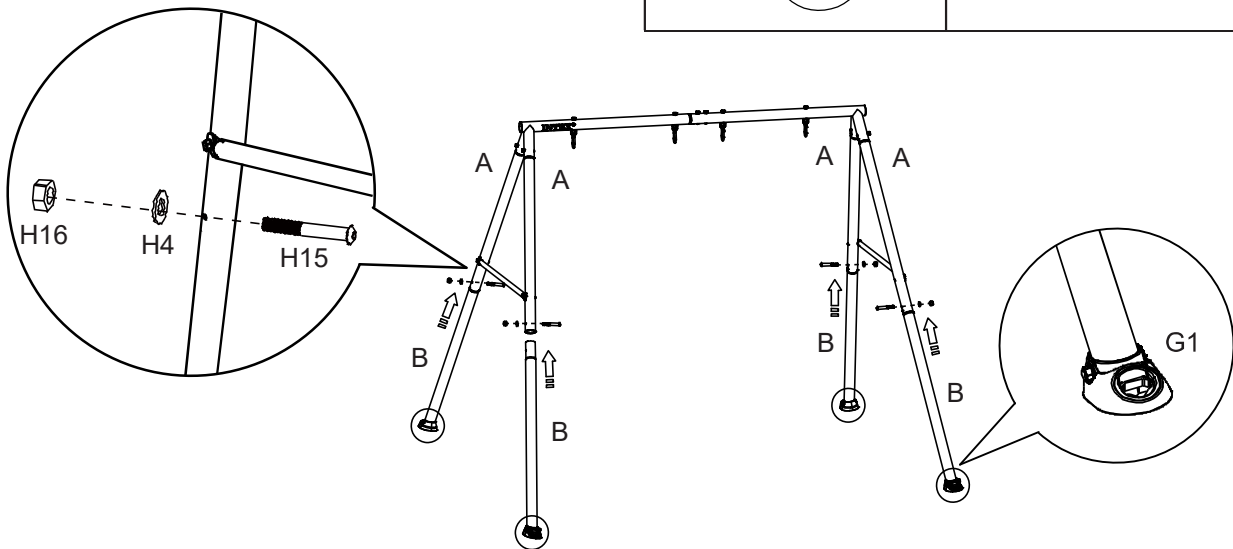

CONSERVEZ CES INSTRUCTIONS

INSTRUCTIONS DE MONTAGE (suite)

Français

**372
A****ASSEMBLAGE DU KIT DE LA BALANÇOIRE SOUCOPE -****Barre de raccord de la soucoupe (K22)**

1. Dépliez le revêtement de la balançoire soucoupe (K21) et déterminez de quel côté se trouvent les rabats d'ouverture du manchon.
2. En orientant ce côté vers le haut, ouvrez les 4 rabats pour révéler les ouvertures du manchon.
3. En partant d'un point, glissez une barre de raccord de soucoupe (K22) dans l'ouverture du manchon, puis glissez une autre barre de raccord de soucoupe dans le manchon en veillant à ce qu'elle soit insérée dans la barre de raccord précédente. Répétez cette procédure jusqu'à ce que toutes les barres de raccord de la soucoupe soient bien reliées entre elles.
4. Veillez à ce que les trous des barres de raccord soient centrés sur les ouvertures du manchon.
5. Retournez l'assemblage de la soucoupe de manière à ce que les rabats d'ouverture du manchon soient orientés vers le bas.

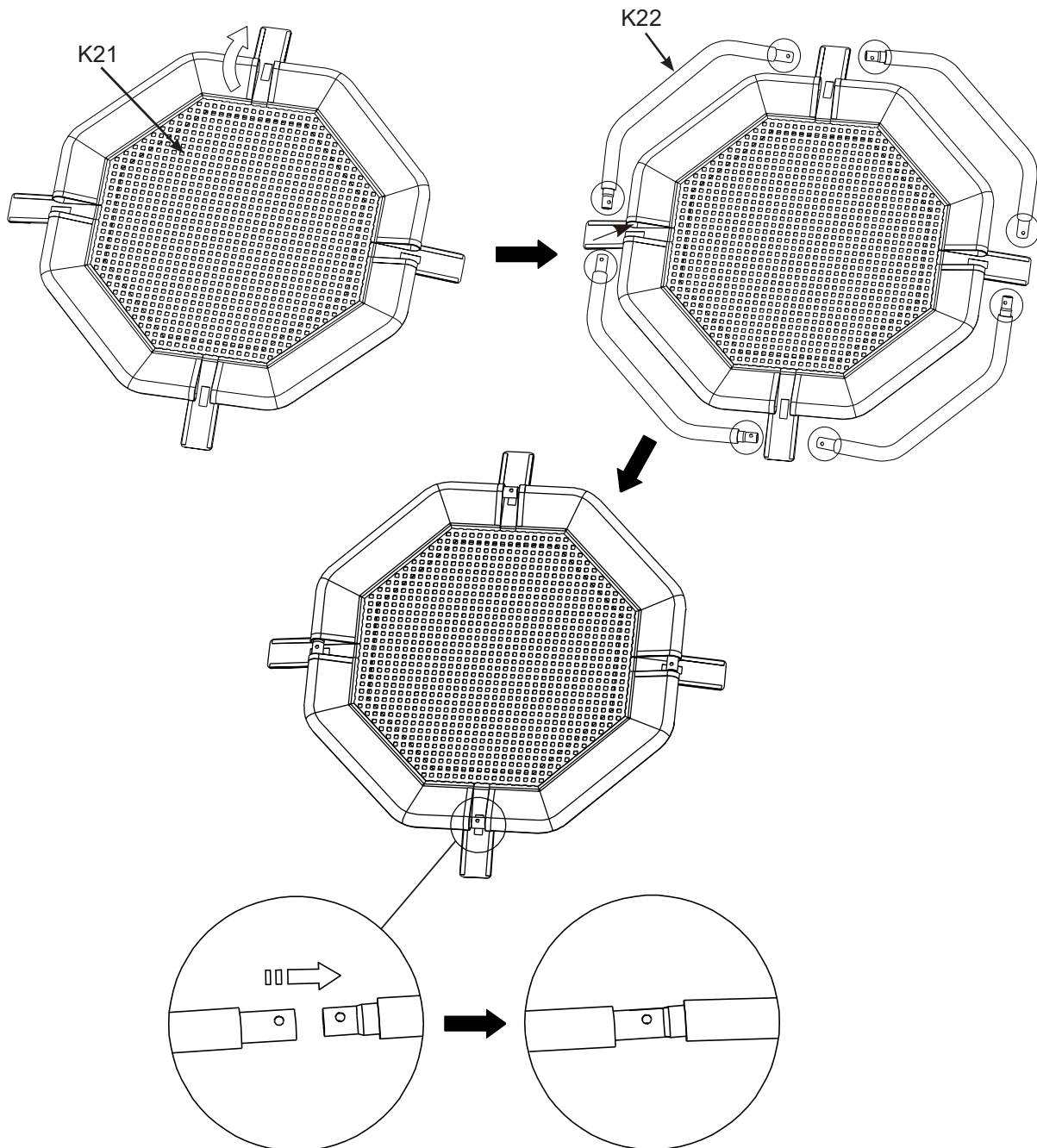
**CONSERVEZ CES INSTRUCTIONS**

INSTRUCTIONS DE MONTAGE (suite)

Français

372
A

ASSEMBLAGE DU KIT DE LA BALANÇOIRE SOUCOPE -

Câble en chaîne (K11)

1. Insérez le boulon du câble en chaîne dans le trou de la barre de raccord de la soucoupe.

REMARQUE : Assurez-vous que le boulon est inséré dans les trous et que les barres de raccord de la soucoupe ne peuvent pas être détachées l'une de l'autre.

2. Serrez fermement tous les écrous et fermez tous les rabats d'ouverture du manchon.

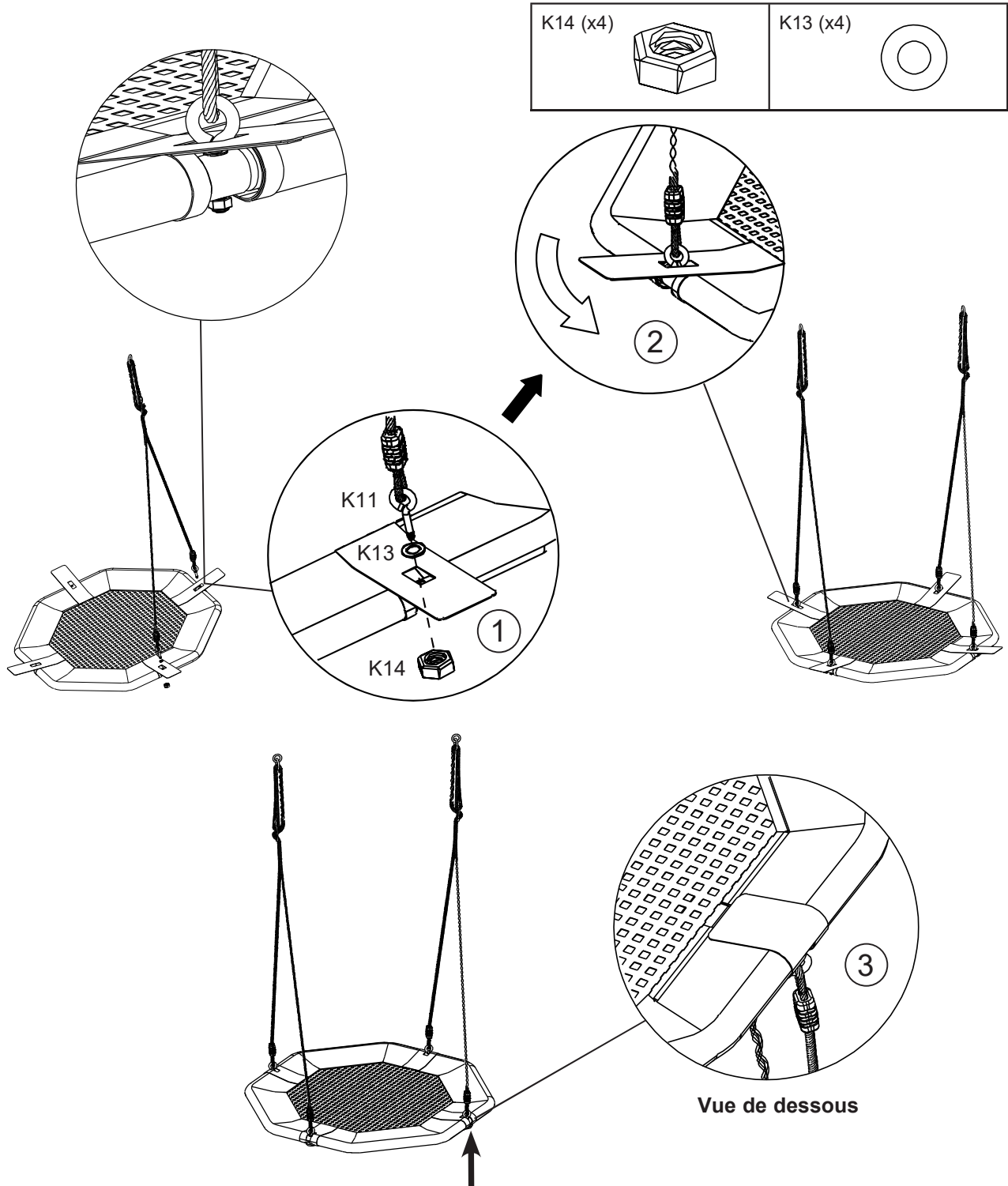

CONSERVEZ CES INSTRUCTIONS

INSTRUCTIONS DE MONTAGE (suite)

Français

372
A

ASSEMBLAGE DU KIT DE LA BALANÇOIRE SOUCOPE ET DE LA BALANÇOIRE À CHÂÎNE -

Pour 44125/44126 : Accrochez le kit de la balançoire soucoupe (K2) et la balançoire à chaîne (C1) aux mousquetons (H17).

Pour 44133/44134 : Accrochez le kit de la balançoire soucoupe (K2) et la balançoires à chaîne (C1) aux mousquetons (H17).

Pour 44125/44126

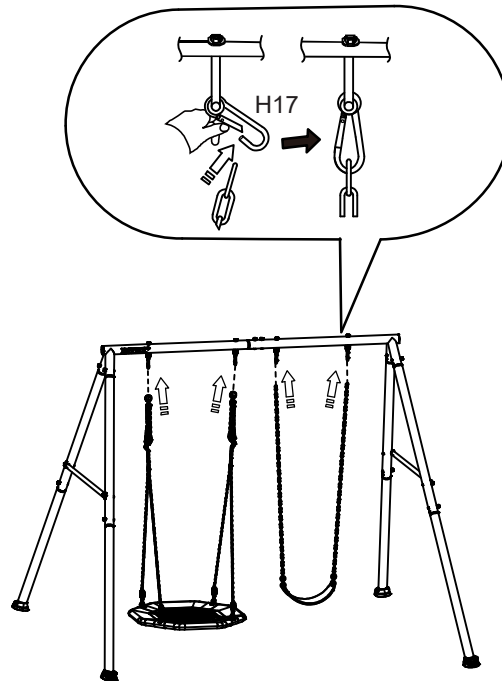

Pour 44133/44134

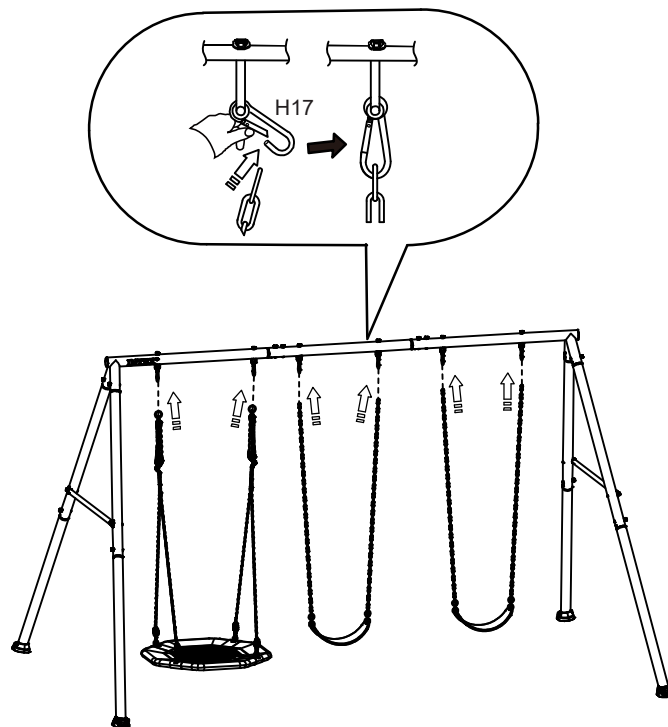

REMARQUE : Une fois le produit solidement ancré au sol, réglez la longueur du câble en chaîne de manière à ce que la soucoupe soit à 35 cm au-dessus du sol. Voir la rubrique « Préparation de l'assemblage » pour plus de détails.

CONSERVEZ CES INSTRUCTIONS

INSTRUCTIONS DE MONTAGE (suite)

MONTAGE DES BASES DE PIED D'ANCRAGE -

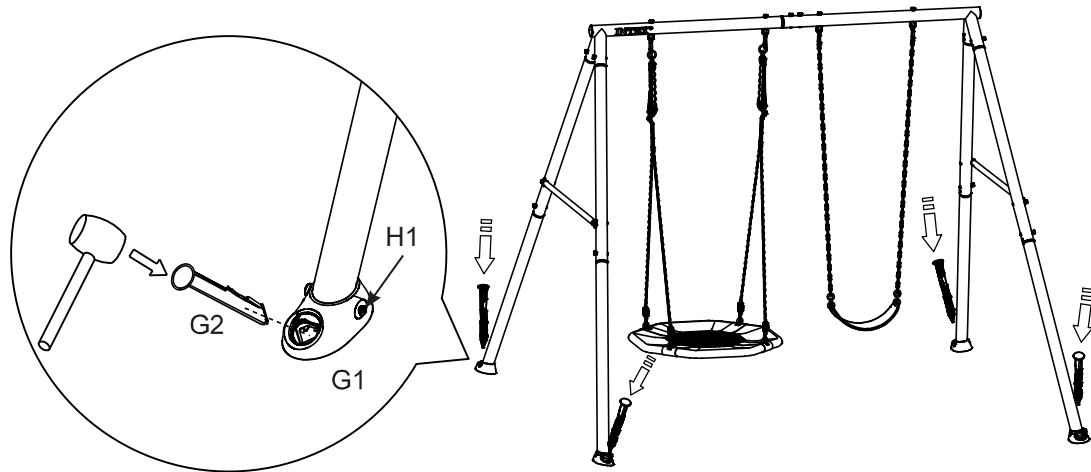
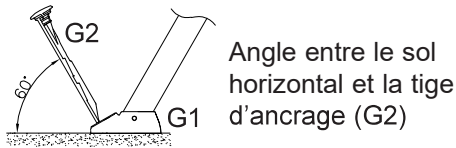

1. Fixez les bases de pied d'ancrage dans du béton (non inclus). Mettez à niveau la balançoire et marquez les emplacements des bases de pied d'ancrage. Creusez des trous de 30 cm (11,8") de diamètre par 35 cm (13,8") de profondeur.
2. Placez deux briques à l'intérieur du trou pour former une base solide.
3. Posez les bases des pieds d'ancrage (G1) sur les briques, insérez les tiges d'ancrage (G2) à travers les bases des pieds d'ancrage. Remplissez tous les trous avec du béton jusqu'à un niveau prédéfini.
4. Les ancrages doivent être placés au niveau ou sous le sol afin de réduire les risques de chute; remplacez les pièces défectueuses conformément aux instructions du fabricant.
5. Laissez le béton durcir correctement, selon les directives du fabricant de béton, avant d'utiliser le produit.

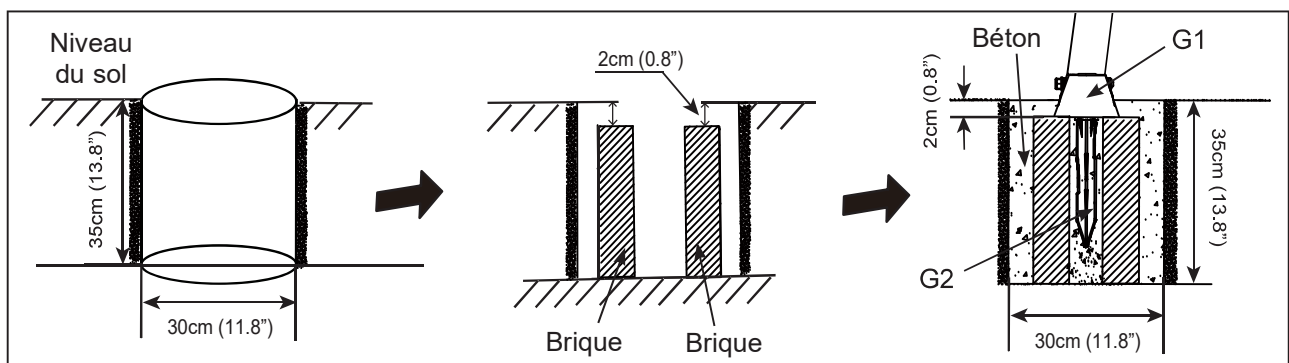

CONSERVEZ CES INSTRUCTIONS

ENTRETIEN

IL EST IMPORTANT DE VÉRIFIER ET DE SERRER TOUT LE MATÉRIEL DE MONTAGE AU DÉBUT ET PENDANT LA SAISON.

Au début de chaque saison de jeu :

- Serrez tout le matériel de montage.
- Lubrifiez toutes les pièces mobiles métalliques.
- Vérifiez tous les revêtements de protection sur les boulons, les tuyaux, les bords et les coins. Remplacez-les s'ils sont desserrés, fissurés ou manquants.
- Vérifiez toutes les pièces mobiles, y compris les sièges des balançoires, les cordes, les câbles et les chaînes, pour détecter l'usure, la rouille ou toute autre détérioration. Remplacez si besoin.
- Vérifiez que les pièces métalliques ne sont pas rouillées. Si vous en trouvez, poncez et repeignez-les à l'aide d'une peinture sans plomb répondant aux exigences du 16 CFR 1303.
- Réinstallez toutes les pièces en plastique, telles que les sièges de balançoire ou tout autre article qui a été retiré pour la saison froide.
- Ratissez et vérifiez la profondeur des matériaux de revêtement protecteur lâches pour empêcher le compactage et maintenir une profondeur appropriée. Remplacez si nécessaire.

Deux fois par mois pendant la saison de jeu :

- Serrez tout le matériel de montage.
- Vérifiez tous les revêtements de protection sur les boulons, les tuyaux, les bords et les coins. Remplacez-les s'ils sont desserrés, fissurés ou manquants.
- Ratissez et vérifiez la profondeur des matériaux de revêtement protecteur lâches pour empêcher le compactage et maintenir une profondeur appropriée. Remplacez si nécessaire.

Une fois par mois pendant la saison de jeu :

- Lubrifiez toutes les pièces mobiles métalliques.
- Vérifiez toutes les pièces mobiles, y compris les sièges des balançoires, les cordes, les câbles et les chaînes, pour détecter l'usure, la rouille ou toute autre détérioration. Remplacez si besoin.

À la fin de chaque saison ou lorsque la température descend en dessous de 0 °C

- Enlevez les sièges en plastique des balançoires et les autres éléments spécifiés par le fabricant et rangez-les à l'intérieur ou ne les utilisez pas.
- Ratissez et vérifiez la profondeur des matériaux de revêtement protecteur lâches pour empêcher le compactage et maintenir une profondeur appropriée. Remplacez si nécessaire.

Les propriétaires sont responsables du maintien de la lisibilité des étiquettes de mise en garde.

Instructions de mise au rebut :

- Démontez et éliminez l'équipement du terrain de jeu de manière à ce qu'il n'y ait pas de risques déraisonnables au moment où l'équipement est jeté. Respectez toutes les exigences locales en matière de mise au rebut.
- Démontez complètement l'ensemble du cadre. Ne laissez pas de pièces partiellement démontées dans des endroits accessibles aux enfants.
- Si vous souhaitez recycler les tubes en acier, apportez le cadre à votre centre de recyclage local.
- Toutes les pièces en plastique peuvent être recyclées, apportez-les à votre centre de recyclage local.
- Ne laissez pas les enfants jouer avec des pièces démontées destinées à être éliminées, telles que des chaînes, des tubes, des boulons, des écrous, des vis, etc.
- Toutes les pièces et les boulons rouillés doivent être correctement éliminés. Ne les réutilisez pas.

Conservez cette fiche d'instructions et d'informations au cas où le fabricant devrait être contacté.

CONSERVEZ CES INSTRUCTIONS

GARANTIE LIMITÉE

Votre Intex Portique Balancoire 2 Agres & 3 Agres a été conçue en utilisant les meilleurs matériaux et techniques de fabrication. Tous les produits Intex ont été inspectés et sont exempts de vices de fabrication. Cette garantie limitée s'applique uniquement à la Intex Portique Balancoire 2 Agres & 3 Agres.

Cette garantie limitée est en complément, et non en remplacement, de la garantie légale. Dans les cas où cette garantie serait en contradiction avec vos droits locaux, ces derniers restent prioritaires. Par exemple, les lois européennes apportent des droits statutaires complémentaires à ceux offerts par la garantie limitée. Pour plus d'informations, consultez le site Internet européen : http://ec.europa.eu/consumers/ecc/contact_en/htm.

Les dispositions de cette garantie limitée s'appliquent seulement au premier acheteur. Cette garantie limitée n'est pas transférable. La période de garantie est valable pour la durée indiquée ci-dessous, à partir de la date d'achat initiale. Conservez l'original du ticket de caisse avec ce manuel, car une preuve d'achat sera exigée et devra accompagner les réclamations; dans le cas contraire, la garantie limitée n'est pas valide.

Garantie Portique Balancoire 2 Agres & 3 Agres – 2 ans

Si vous constatez un défaut de fabrication au cours des périodes indiquées ci-dessus, veuillez contacter le centre de service Intex approprié dont la liste figure sur la fiche séparée « Centres de service agréés ». Si vous retournez l'article défectueux comme le bureau SAV vous l'aura indiqué, le Service après-vente inspectera l'article et vérifiera la validité de la réclamation. Si l'article est couvert par les termes de la garantie, le produit sera réparé ou échangé avec un produit similaire (de notre choix) sans frais de votre part.

Aucune garantie complémentaire (autre que légale) ne sera appliquée. En aucun cas INTEX, ses agents et/ou employés ne sauront être tenus responsables des dommages directs ou indirects résultant de l'utilisation du Portique Balancoire 2 Agres & 3 Agres (y compris la fabrication du produit). Certains pays ou certaines juridictions n'autorisent pas l'exclusion ou la limitation des dommages impliqués ou accessoires, les limitations ou exclusions ci-dessus ne s'appliquent donc peut-être pas à vous.

Cette garantie limitée ne s'applique pas dans les circonstances suivantes :

- Si la Intex Portique Balancoire 2 Agres & 3 Agres fait l'objet de négligence, d'une utilisation ou d'une application anormale, d'un accident, d'une exploitation inappropriée, d'un entretien ou d'un stockage inadéquat;
- Si la Intex Portique Balancoire 2 Agres & 3 Agres est soumise à des dommages dus à des circonstances indépendantes de la volonté d'Intex, y compris, mais sans s'y limiter, l'usure normale et les dommages causés par l'exposition au feu, aux inondations, au gel, à la pluie ou à d'autres forces environnementales externes;
- Pour les pièces et composants non vendus par Intex; et/ou.
- Les modifications non autorisées, les réparations ou le démontage du Portique Balancoire 2 Agres & 3 Agres par une personne autre que le personnel des centres SAV Intex.

Les blessures ou les dégâts matériels ne sont en aucun cas couverts par cette garantie.

Lisez le manuel avec attention et suivez les instructions concernant le fonctionnement et l'entretien de votre Portique Balancoire 2 Agres & 3 Agres. Inspectez toujours votre produit avant de l'utiliser. La garantie peut être annulée si les instructions ne sont pas suivies.

CONSERVEZ CES INSTRUCTIONS